

PROSAFE Échafaudage mobile SPAN 500

SÉRIE:

33"/0,85m Largeur étroite

57"/1,45m Double largeur

6'-8'/2,00-2,50m Longueur

AGRÉÉ:

DIN EN 1004-1:2021-02

DIN EN 1004-2:2022-03



Conforme au processus d'assemblage 3T

Testé par

Conçu pour répondre aux exigences
et à la Règlementation du travail
en hauteurs

Conçu pour travail en milieu électrique
chemin de fer, centrale électrique

Convient pour une utilisation en zone 1
Zones classées



COMPOSANTS

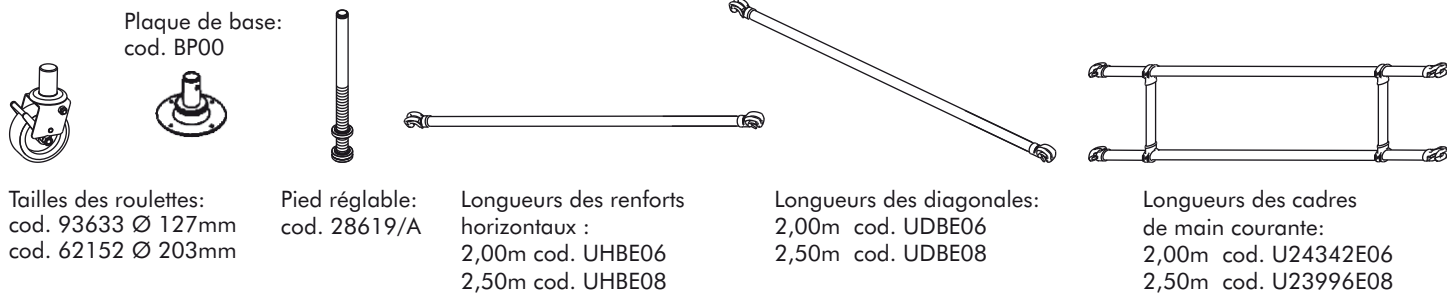

Cadres étroits 2,00m/4rung:

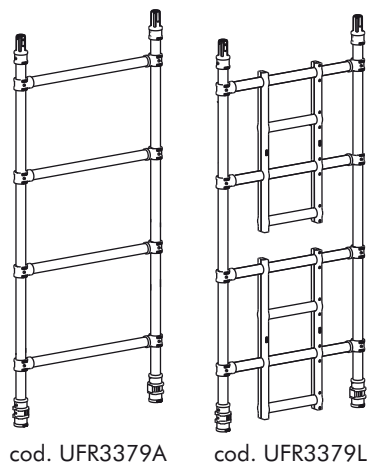

Cadres étroits 1,50m/3rung:

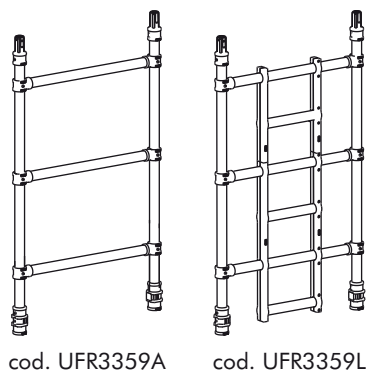

Cadres étroits 1,00m/2rung:

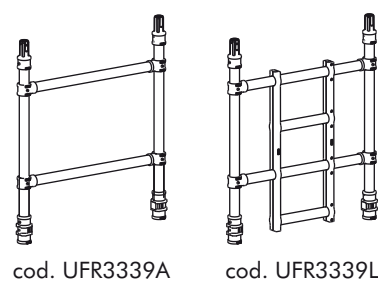

Cadres doubles 2,00m/4rung:

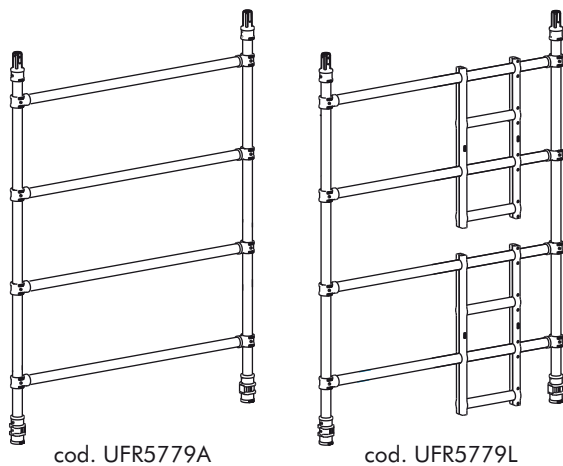

Cadres doubles 1,50m/3rung:

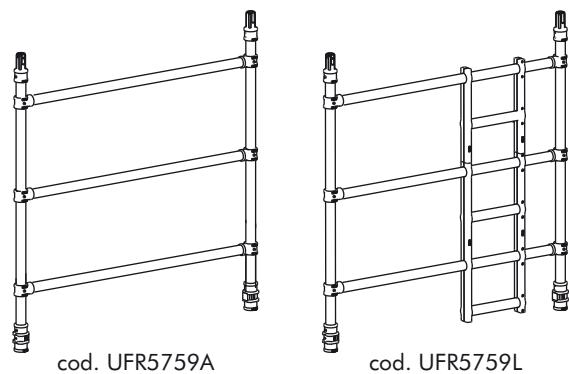

Cadres doubles 1,00m/2rung:

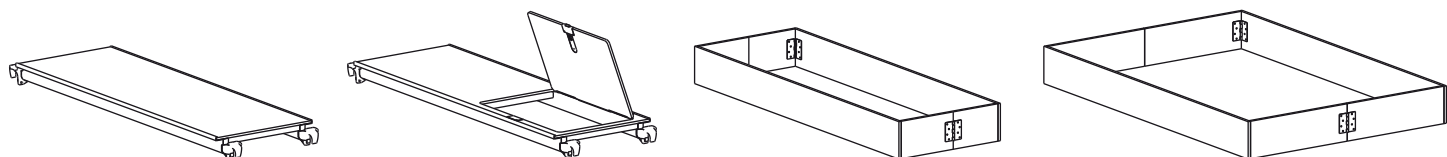
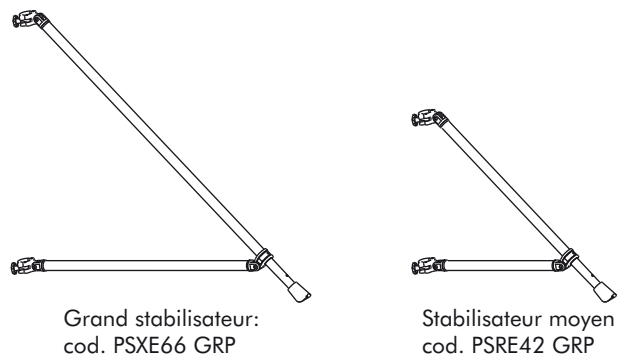
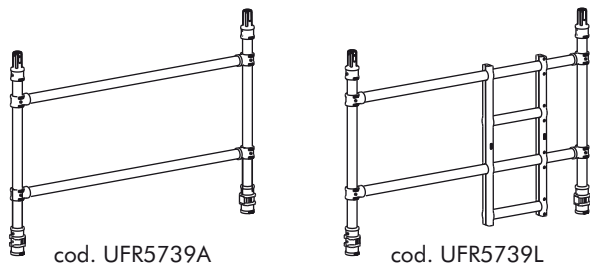

Longueurs de plateforme
standards:
2,00m – cod. USPE06-61
2,50m – cod. USPE08-61

Longueurs des plates-formes
d'écouille:
2,00m – cod. UHPE06-61
2,50m – cod. UHPE08-61

Longueurs des planches
à bout étroit:
2,00m cod. WTB2906-61
2,50m cod. WTB2908-61

Longueur des plinthes
pour double plancher:
2,00m cod. WTB5406-61
2,50m cod. WTB5408-61